

Rohrleger



- Automatische Aufnahme des Rohrlegers über Schnellwechselsystem des Baggers
- Aufnahme der Rohre durch Bagger; Transport ohne Pendeln der Rohre
- Wahlweise mit Rohrdrückeinheit für die sichere Rohrverbindung
- Echter Einmann-Betrieb
- Anschluss an die Hydraulik des Baggers
- Horizontales Schwenken um +/-30°
- Zusätzliche Rohrsicherung gegen Abrutschen
- Kein Mitarbeiter in der Gefahrenzone

Der Rohrleger für den sicheren Rohrtransport und die professionelle Rohrverlegung



Der hydraulische Rohrleger ist zum Transport und zur Verlegung von Rohren bis zu einem Gewicht von 3.000 kg konzipiert.

Die Aufnahme erfolgt durch den Tragedorn innerhalb des Rohres. Dadurch können z. B. auch eng auf dem LKW liegende Rohre problemlos vom Baggerfahrer selbstständig aufgenommen werden.

Der Rohrleger wird über einer Adapterplatte mit dem Schnellwechselsystem des Baggers verschraubt.

Die Bedienung des Rohrlegers erfolgt vom Baggerfahrer durch den Anschluss an die Hydraulik des Baggers. Hierfür sind zwei freie Hydraulikkreisläufe notwendig.

Zur schnellen Rohraufnahme und zum exakten Ausrichten des Rohres im Rohrgraben ist der Rohrleger mit einem Schwenkzylinder ausgestattet, der es ermöglicht das Rohr horizontal um $\pm 30^\circ$ zu drehen.

Beim Transport wird das Rohr mit der hydraulischen Klemmvorrichtung gegen Abrutschen gesichert.

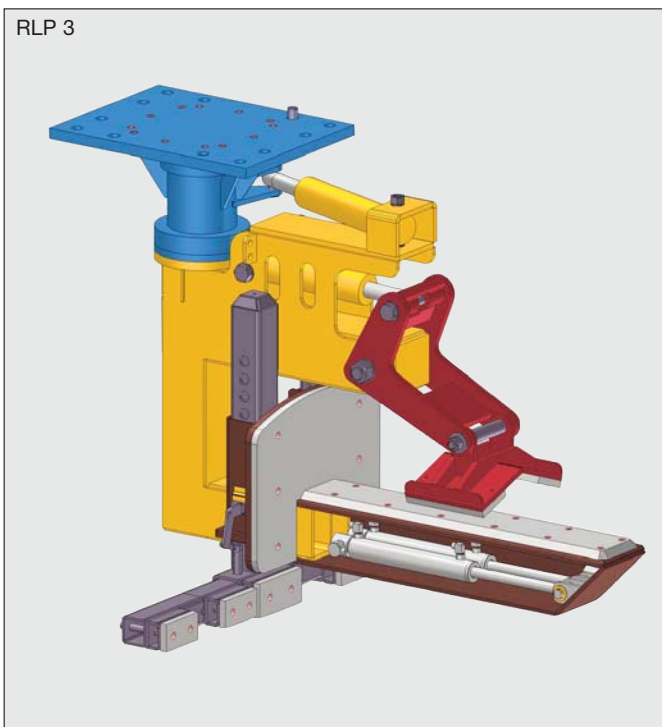

Technische Daten **RL 3**

Tragfähigkeit max.	3.000 kg
Rohrinnenweite	300 - 1.000 mm
Gewicht ohne Schubeinheit ca.	590 kg

Für die Rohrverlegung kann der Rohrleger mit einer Rohrschubeinheit ausgerüstet werden. Durch den Schubzylinder wird das Rohr nach vorne gedrückt und mit dem bereits verlegten Rohr zusammengefügt (siehe Bild).

Technische Daten **RLP 3**

Tragfähigkeit max.	3.000 kg
Rohrinnenweite	400 - 1.000 mm
Schubweg	300 mm
Schubkraft max.	8 t
Gewicht mit Schubeinheit ca.	760 kg

Sonderausführungen auf Anfrage.